

FZ3528TT

FUSO



ไฟหน้า Daytime Running Light
ช่วยเพิ่มทัศนวิสัยในการขับขี่



เครื่องยนต์ 6S20
280 แรงม้า
แรงบิดสูงสุดที่รอบต่ำ



ระบบควบคุมความเร็วอัตโนมัติ Cruise Control
ช่วยลดความเหนื่อยล้า และการขับขี่ได้อย่าง
มีประสิทธิภาพ

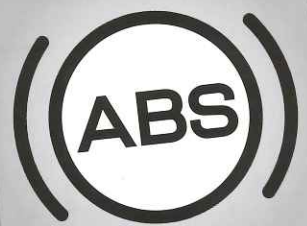

ระบบเบรคแบบ ABS ป้องกันล้อล็อก
และการสิ้นเปลืองของล้อในขณะเหยียบ
เบรคให้ดียิ่งขึ้น เป็นอุปกรณ์มาตรฐาน

DAIMLER
Commercial Vehicles (Thailand) Ltd.

รายละเอียดรถหัวลาก 6 ล้อ พูิช รุ่น FZY1WFR2RDHB II 4x2

เครื่องยนต์

รุ่น	6S20
แรงม้าสูงสุด	280 แรงม้า (205 กิโลวัตต์) ที่ 2,200 รอบ/นาที
แรงบิดสูงสุด	1,100 นิวตันเมตร (112 กิโลกรัมเมตร) ที่ 1,200 - 1,600 รอบ/นาที
แบบ	ดีเซล 4 จังหวะ 6 สูบ ระบบหัวฉีดอิเล็กทรอนิกส์-โทรนิคส์ ไดเรคอินเจคชั่น ระบายความร้อนด้วยน้ำ พร้อมเทอร์โบอินเตอร์คูลเลอร์
ระบบการจ่ายเชื้อเพลิง	แบบ Unitized Fuel Injection
เส้นผ่าศูนย์กลางกระบอกสูบ	x ระยะชัก 102 x 130 มม.
ความจุกระบอกสูบ	6,373 ซีซี
อัตราส่วนการอัด	18 : 1
มาตรฐานไอเสีย	ยูโร 3

คลัทช์

แบบ	แห้งแผ่นเดี่ยว ควบคุมด้วยระบบไฮโดรลิก มีลมดันช่วย
-----	---

เพลาคาน

แบบ	รีเวอร์สเอลเลียต
การรับน้ำหนัก	6,600 กก.

เพลาล้อ

แบบ	แบบเพลาลอย อัตราทดเดี่ยว เฟืองไฮโปยด์ พร้อมดีเฟล็ก
การรับน้ำหนัก	11,000 กก.

ระบบเบรก

แบบ	ลมล้วน (Full Air Brake) สองวงจรถึงกระทำที่ล้อทุกล้อ พร้อมระบบปรับตั้งเบรกอัตโนมัติ
ระบบเสริมช่วย	ABS, เบรกเครื่องยนต์และเบรกไอเสีย

เบรกมือ

แบบ	สปริงเบรกกระทำที่เพลาล้อ
-----	--------------------------

ระบบพวงมาลัย

แบบ	ลูกปืนหมุนเวียน มีพาวเวอร์ช่วยผ่อนแรง ชนิดปรับสูง-ต่ำ และเอนได้ รัศมีวงเลี้ยวแคบสุด 6,550 มม.
-----	---

ระบบกันสะเทือน

หน้า	แหนบพาราโบลิกและโช้คอัพ 2 จังหวะ พร้อมเหล็กกันโคลง
หลัง	แหนบหลักและแหนบช่วยพร้อมโช้คอัพ 2 จังหวะ

ล้อและยาง

แบบของล้อ	8.25 x 22.5
ขนาดยาง	295/80R22.5

ถังน้ำมัน

380 ลิตร และถังเสริม 200 ลิตร

คานาเซสซี

เหล็กชุบกันสนิม

หัวเก๋ง

Sleeper cab (พร้อมเบาะนอนด้านหลังคนขับ)

อุปกรณ์ไฟฟ้า

แบตเตอรี่	2 ลูก 48V 120 แอมแปร์-ชั่วโมง
เครื่องกำเนิดไฟฟ้า	กระแสสลับ 24 โวลต์ 80 แอมแปร์

อุปกรณ์เสริมพิเศษเป็นมาตรฐานโรงงาน

- กระจกไฟฟ้า และเซ็นทรัลล็อก
- เครื่องปรับอากาศ
- เครื่องเสียงวิทยุ FM พร้อมช่องเสียบ USB
- เข็มขัดนิรภัย
- ไฟ LED Daytime running light
- ไฟตัดหมอก
- จานลากพ่วง สลักคิงพินขนาด 2 นิ้ว

เกียร์

แบบ	G131
-----	------

9 เกียร์ดินหน้าแบบซินโครเมซ + 1 เกียร์ถอยหลัง

รุ่น	FZY1WFR2RDHB	
ความเร็วสูงสุด (กม./ชม.)	104	
ความสามารถขึ้นทางชัน %	32.9	
อัตราทดเกียร์	เกียร์พิเศษ	14.573
	เกียร์ 1	9.478
	เกียร์ 2	6.635
	เกียร์ 3	4.821
	เกียร์ 4	3.667
	เกียร์ 5	2.585
	เกียร์ 6	1.810
	เกียร์ 7	1.315
	เกียร์ 8	1.000
เกียร์ถอยหลัง	13.862	
อัตราทดที่เฟืองท้าย	4.3	

ขนาดและสัดสวน			
น้ำหนักกรวมน้ำหนักลากสูงสุด		กก.	35,000
น้ำหนักแชสซี	หน้า	กก.	4,030
	หลัง	กก.	2,610
รวม		กก.	6,835
ระยะต่ำสุดของรถ		มม.	235
จำนวนที่นั่ง			3(1+2)

รุ่น	WB	OAL	OW	OH	FOH	ROH	AW	CW	KO
FZY1WFR2RDHB	3,600	6,030	2,490	2,905 (3,700)*	1,460	970	2,060	1,805	350

WB - ช่วงล้อ OAL - ความยาวทั้งหมด OW - ความกว้างทั้งหมด OH - ความสูงทั้งหมดไม่รวมหมวก FOH - ระยะยื่นหน้า ROH - ระยะยื่นท้าย
AW - ระยะระหว่างกึ่งกลางล้อหน้า CW - ระยะระหว่างกึ่งกลางล้อหลัง *รวมความสูงของ wind deflector

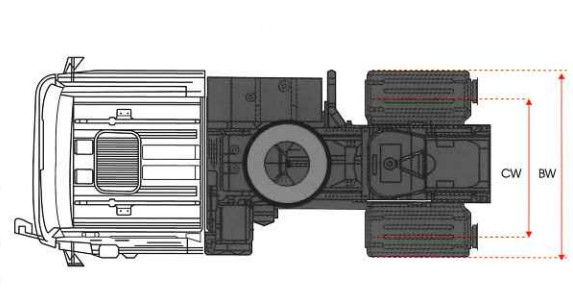
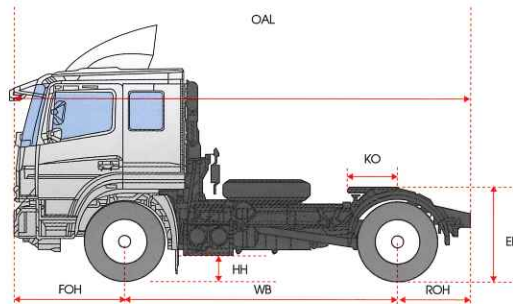
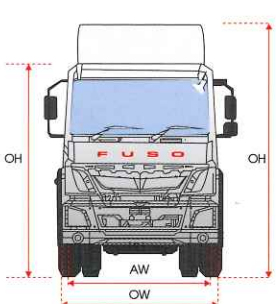

• รับประกัน 2 ปี หรือ 200,000 กม. (แล้วแต่อย่างใดอย่างหนึ่งถึงก่อน)

• เงื่อนไขเป็นไปตามที่บริษัทฯ กำหนด



FUSO THAILAND

บริษัทฯ ขอสงวนสิทธิ์ในการเปลี่ยนแปลงรายละเอียดโดยมิต้องแจ้งล่วงหน้า โดยทางบริษัท ได้พิจารณาว่าเป็นการเปลี่ยนแปลงซึ่งเหมาะสมสำหรับรุ่นดังกล่าวแล้ว. *ภาพเพื่อการโฆษณาเท่านั้น